

Ministerstvo dopravy - Česká republika  
Ministry of Transport - Czech Republic  
Nábřeží L.Svobody 12/1222, 110 15 Praha 1 - CZ



OSVĚDČENÍ o:"

COMMUNICATION concerning: "



UDĚLENÍ HOMOLOGACE  
ROZŠÍŘENÍ HOMOLOGACE  
ODEJMUTÍ HOMOLOGACE  
DEFINITIVNÍM UKONČENÍ VÝROBY

APPROVAL GRANTED  
APPROVAL EXTENDED  
APPROVAL WITHDRAWN  
PRODUCTION DEFINITELY DISCONTINUED

typu světlometu podle Předpisu č. 112, série změn 01 + Dodatek 1 ÷ 6  
of a type of headlamp pursuant to Regulation No. 112, series 01  
+ Supplement 1 ÷ 6

Homologace č.:  
Approval No.:

01 1752

Rozšíření č.:

N/A

Extension No.:

- Obchodní název: | Značka zařízení: | Headlamp | **BRTLED, ~~BRTLED~~**  
Trade name: | Trade mark of the device:
- Název výrobce typu zařízení: | **BL1205S**  
Manufacturer's name for the type of device:
- Název a adresa výrobce: | **Foshan Saiming Lighting  
Electrical Co., Ltd.  
Room 203, F2, Workshop A  
Shengjing Road, Songxia Industrial Park  
Songgang, Nanhai District, Foshan  
Guangdong, 528234 P.R.China**  
Manufacturer's name and address:
- Název a adresa případného zástupce  
výrobce: | **N/A**  
If applicable, name and address of  
manufacturer's representative:
- K homologaci předán dne: | **21.06.2017**  
Submitted for approval on:
- Technická organizace pro  
homologační zkoušky: | **Elektrotechnický zkušební ústav, s.p.  
Electrotechnical Testing Institute  
Pod Lisem 129, 171 02 Praha 8 – Trója  
Česká republika/Czech Republic**  
Technical Service responsible for  
conducting approval tests:
- Datum zkušebního protokolu: | **23.06.2017**  
Date of report issued by that Service:
- Číslo zkušebního protokolu: | **702388-01/01**  
Number of report issued by that Service:

HR PL E8 01 1752



Pages 3/ page 1

|  |   |
|--|---|
| 9. Stručný popis:<br>Brief description:  | <b>dálkové světlo<br/>driving beam</b>  |
| Kategorie určená příslušným značením:<br>Category as described by the<br>relevant marking:   | <b>HR PL</b>  |
| Počet a kategorie žárovky(ek):<br>Number and category(ies) of<br>filament lamp(s):   | <b>N/A</b>  |
| Referenční světelný tok, použitý pro<br>základní potkávací světlo (lm):<br>Reference luminous flux used for the<br>principal passing-beam (lm):                                | <b>N/A</b>  |
| Základní potkávací světlo pracující při<br>napětí přibližně (V):<br>Principal passing-beam operated at<br>approximately (V):   | <b>N/A</b>  |
| Opatření podle odstavce 5.8. tohoto nařízení:<br>Measures according to paragraph 5.8.<br>of this Regulation:   | <b>N/A</b>  |
| Počet a identifikační značení LED modulu(ů):<br>Number and specific identification code(s)<br>of LED module(s):  | <b>1 × (12*LED; 12V/60W)<br/>type of LED: 12 × LG LEMWA33X70FX</b>                          |
| Pro každý LED modul údaj, zda je<br>výměnný nebo ne:<br>For each LED module a statement<br>whether it is replaceable or not:   | <b>ano / ne <sup>1)</sup><br/>yes / no <sup>1)</sup></b>                                    |
| Počet a identifikační značení elektronického<br>ovladače(ovladačů) zdroje světla:<br>Number and specific identification code(s)<br>of electronic light source control gear(s): | <b>N/A</b>  |
| Celkový skutečný světelný tok, jak je<br>uvedeno v odstavci 5.9., překračuje 2000 lm:<br>Total objective luminous flux as described<br>in paragraph 5.9. exceeds 2,000 lumens: | <b>ano / ne / nevztahuje se <sup>1)</sup><br/>yes / no / does not apply <sup>1)</sup></b>   |
| Nastavení rozhraní bylo provedeno při:<br>The adjustment of the cut-off has been<br>determined at:   | <b>40m / 25m / nevztahuje se <sup>1)</sup><br/>40m / 25m / does not apply <sup>1)</sup></b> |
| Minimální ostrost rozhraní určena při:<br>The determination of the minimum sharpness<br>of the "cut-off" has been carried out at:  | <b>40m / 25m / nevztahuje se <sup>1)</sup><br/>40m / 25m / does not apply <sup>1)</sup></b> |



10. Umístění značky homologace: **viz výkres**  
Approval mark position: **see drawing**

11. Důvod(-y) rozšíření homologace: **N/A**  
Reason(s) for extension of approval:

12. **HOMOLOGACE UDĚLENA/ODMÍTNUTA/ROZŠÍŘENA/ODEJMUTA " "**  
**APPROVAL GRANTED/EXTENDED/REFUSED/WITHDRAWN " "**

13. Místo: **Praha**  
Place:

14. Datum: **26.06.2017**  
Date:

15. Podpis:  
Signature:

  
**Dalibor Tatýrek**

16. **K tomuto osvědčení je přiložen soupis dokumentů, uložených u orgánu státní správy, který udělil homologaci a které jsou dostupné na vyžádání.**

**The list of documents deposited with the Type Approval Authority which has granted approval is annexed to this communication and may be obtained on request.**

---

1/ ~~Nehodící se škrtněte~~  
Strike out which does not apply

---



| Light    | Limit U | Limit D | Limit I | Limit O |
|----------|---------|---------|---------|---------|
| Headlamp | 11      | 11      | 161.5   | 161.5   |

Dimensions in mm

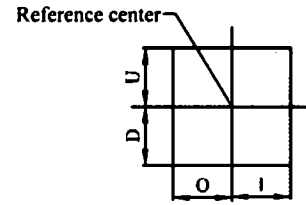
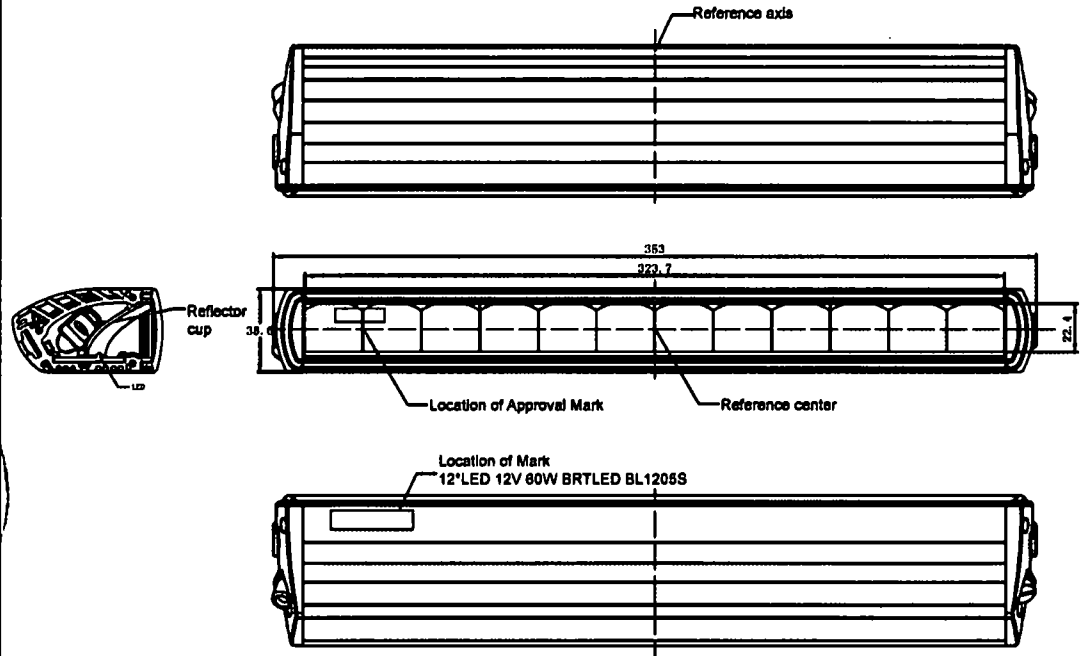

01 HR PL] a/3

30] a/3 a/2 (E8) a/3 a XXXX] a/3  
 a=8 mm

|              |   |
|--------------|---|
| Product      | Headlamp                                    |
| Type         | BL1205S                                     |
| Manufacturer | Foshan Saiming Lighting Electrical Co., Ltd |

THIS DRAWING IS THE PART OF APPLICATION FOR APPROVAL

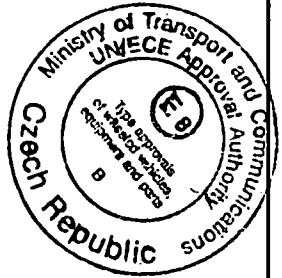

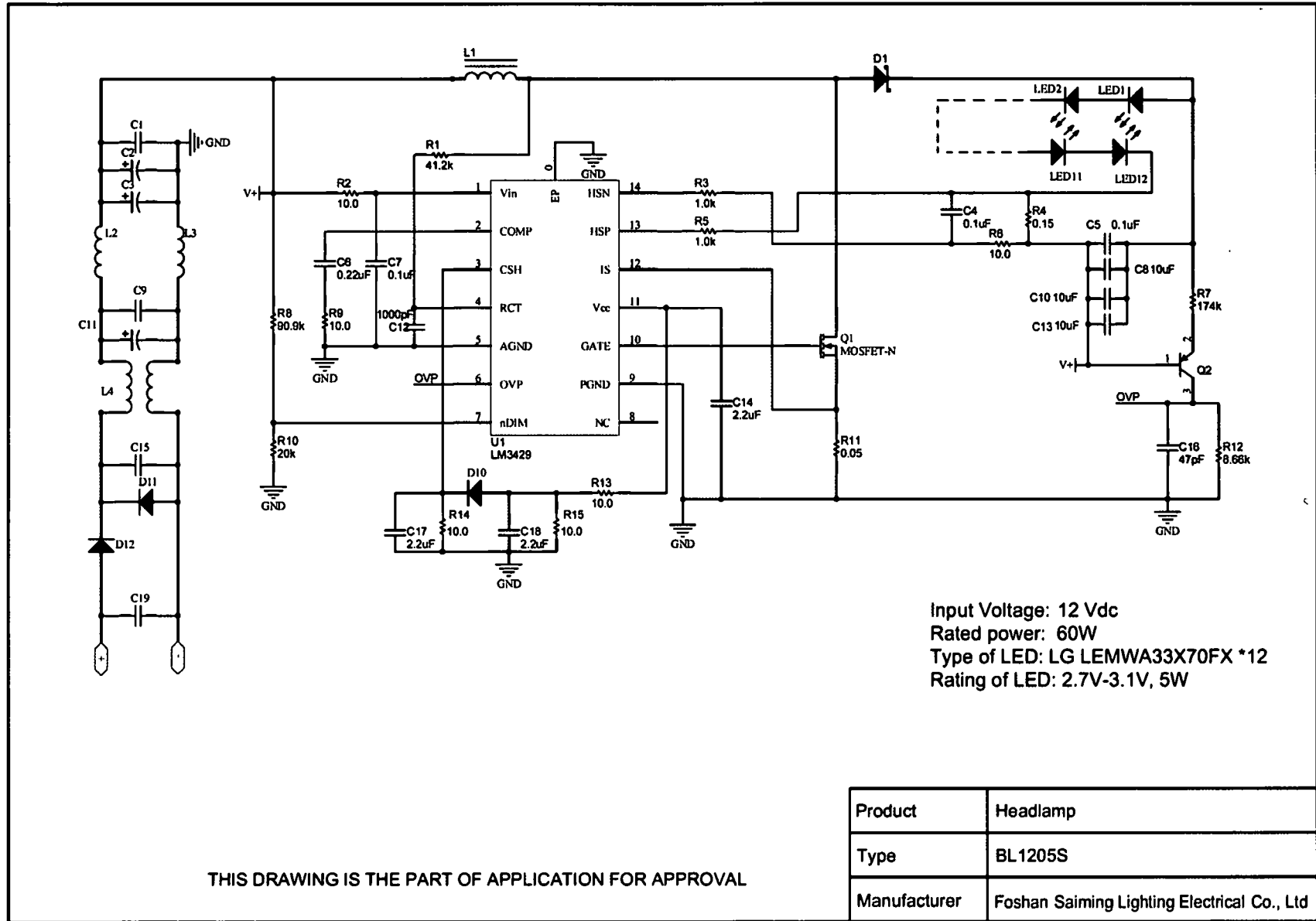
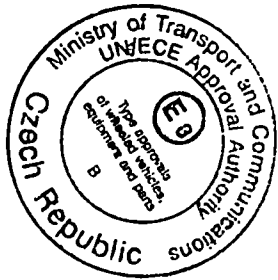

THIS DRAWING IS THE PART OF APPLICATION FOR APPROVAL

|              |   |
|--------------|---|
| Product      | Headlamp                                    |
| Type         | BL1205S                                     |
| Manufacturer | Foshan Saiming Lighting Electrical Co., Ltd |